



济南幼儿师范高等专科学校
JINAN PRESCHOOL EDUCATION COLLEGE

专业人

(专业代码: 530202)

二 二二年六月

济南幼儿师范高等专科学校

.....	1
一、专业	5
二、专业代	5
三、	5
、业	5
五、业	5
、	6
七、	6
、业书	8
九、业业(业)	9
、	10
一、	20
二、	22
三、	27
、业	30
五、专业习	31

一、专业 介

业 专业 ， 互 专业 为
 专业。之 互 专业于 2016 9 ， 为
 三 ， 为 中 业 ， ，
 专业代 为 530202。
 专业依 专 以 专业为 ，
 专业为 ， 与 一体 ，
 九 “ 业 体 ， 产 、
 企 作” 《 于 代 业 》 ，
 代 业 体 ， 与 企 ， 以 业为 、
 以产 一体为人 ， 优 专业，以 、
 业 专业、 专业为 。 专业
 东 于 2017 9 ， 2020 7 份
 34 人 业， 2021 二 业 27 人。 2021 80 人，
 2021 9 279 人。

二、

- (一) 《 业 专业 (2021) 》
- (二) 《 于 业 专业人 与 作
》 ((2019) 13)
- (三) 中 中 、 《 代
(2018—2022) 》
- () 《 东 人 于 优
业 》 (2020) 3
- (五) 《 东 11 于 代 业

》 (2018) 1
() 于 《 业 (2015-2018) 》 ((2016) 32)
(七) 《 专 于 人 》
() 《 专 业 (2015-2018) 》
(九) 《 专 事业 (2016—2020) 》
() 《 业 专业 (2019) 》

三、 与
人 与 以 人
为 ， 人 。 体 下：
， 业 专业人
， ， ， ，
业专 。
， 人 东 ，
专业人 位、 、 与
以 人 体 。
三， 《 专 专业
》以 依 件，不 人 与
。
、
(一) 一体
件 以 人 为
， 一体 ， 与 业

书业书、位位
，体、、
、余于书、位。

(二) 上 专业

企事业位、业 上，
，以 业为主 专业主
上 企业专 。

(三) 业位 ， PBL +EMO

于习产 (OBE)， 产业
，业位 与 ，位
，业位 体。企业 于 业
， (PBL) + (EMO) ， 专业
与业 。

() 了 体

为 专业 ， 了“ 习-
-体 习(习)- - 习”五个 人
体 ， 一 专业
作 作位 习； 二 专业 中
； 为两个
不 于 30 个 体 习， 使 体 作
不 会 专业人 ， 以
； 五 三个 ，
业 业 ； 五 从 12 份 业
习，为 业 业 会。

(五) 企业
于 人 企 作 ， 专业
，
：
上 专业 ，企业
业 ； 中， 企业 ， 企
业以 中 。
， 以 习 ，
企业 ， 了 传 中
。
， 专业依 优 、 优 ， 与
“中 ” ， 作企业
， 作、 作， “ ” ，
“产、 、 、 、 ” ， 不 ，
于 人 。

一、专业

专业：

二、专业代

专业代：530202

三、

中 业

、 业

3 ， 习 3-5

五、 业

1. 专业

- (1) 。
- (2) 作。
- (3) 、 。
- (4) 与 作。
- (5) 、 、 、 、 。

2.

- (1) 。
- (2) 代 。
- (2) Python 件, 、 、 。
- (3) 。
- (4) 。

。3.

会

- (1) 一 事 。
- (2) 人 、 作 。
- (三) 1.

- (1) : 、 、 、 人 。
- (2) : 会、 习 ; 作 ; 代 ; 习 。
- (3) 体 : 体 、 。

2. 业

(1) 业 : 严 业 、 ; 业, 于 , 于 ; , , 于 任; 以 作 , 不 , ; , 以 , 业 ; , , 严 , 于 ; , 举 , ; 与上 、 、 事 他 人 、 作 ; 。

(2) 业 为: 专业人 作 , , 以 习、 , 业 从事专业业 作 。

、 业 书

书 书 (8-1) 业 与 业 书 (8-2) 。

九、 业 业 （ 业 ）

、

(一) 人 介

， 从 上 ， 件 人

， 一 了 专业 使 2+0.5+0.5 。

个 五个 11 ， 专业 、

、体 习与 业 习，

2.5 ，从 五 12 份 习 ，

0.5 。

，从 上 ， ， 产 ， 体 。

业 ， “ ” “

企 作” 人 传 与 会 产

， 会产业 下 人

。《 于 业 、 》

，“ 业 依 业企业 ， 业

传 以 为中 、 企 作 。” “

专业 ， ，

。”

专业 产业 中 作 、 位专

业 、 业 ， 与 体 中，以

， 供与 企业 习 、 、 与

会， 企 作 ， “ ” ， 从产

业中 产业中 ， 业 人 。

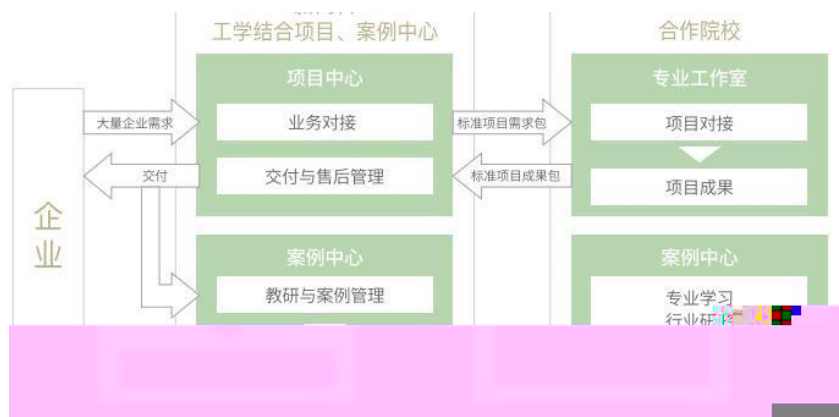

专业 “以 ” 专业 ，
中， 产业 （ 、 ），
习 中 了 产业 ， 依 企业 业 ，
， ， 企业
业 ， 中 、 中 ， “ ” 。

（二） 体

1. 体

专业 、 、 会 ， 企业 人
位 了 ， 一 。

与 上， 专任 一 位 ，
专业 主 业 位（ ）为 位，
任主 业 位（ ） 、 、 ， 了
、 专业 体 。

2. 体

专业 体 体 、 业
体 、 业 体 业 体 个 体 （
10-3）。 体 以 人 ；

业 体 专业 ; 业 体
 , 专业 以 专业 ; 业
体 专业 以 位 习 。

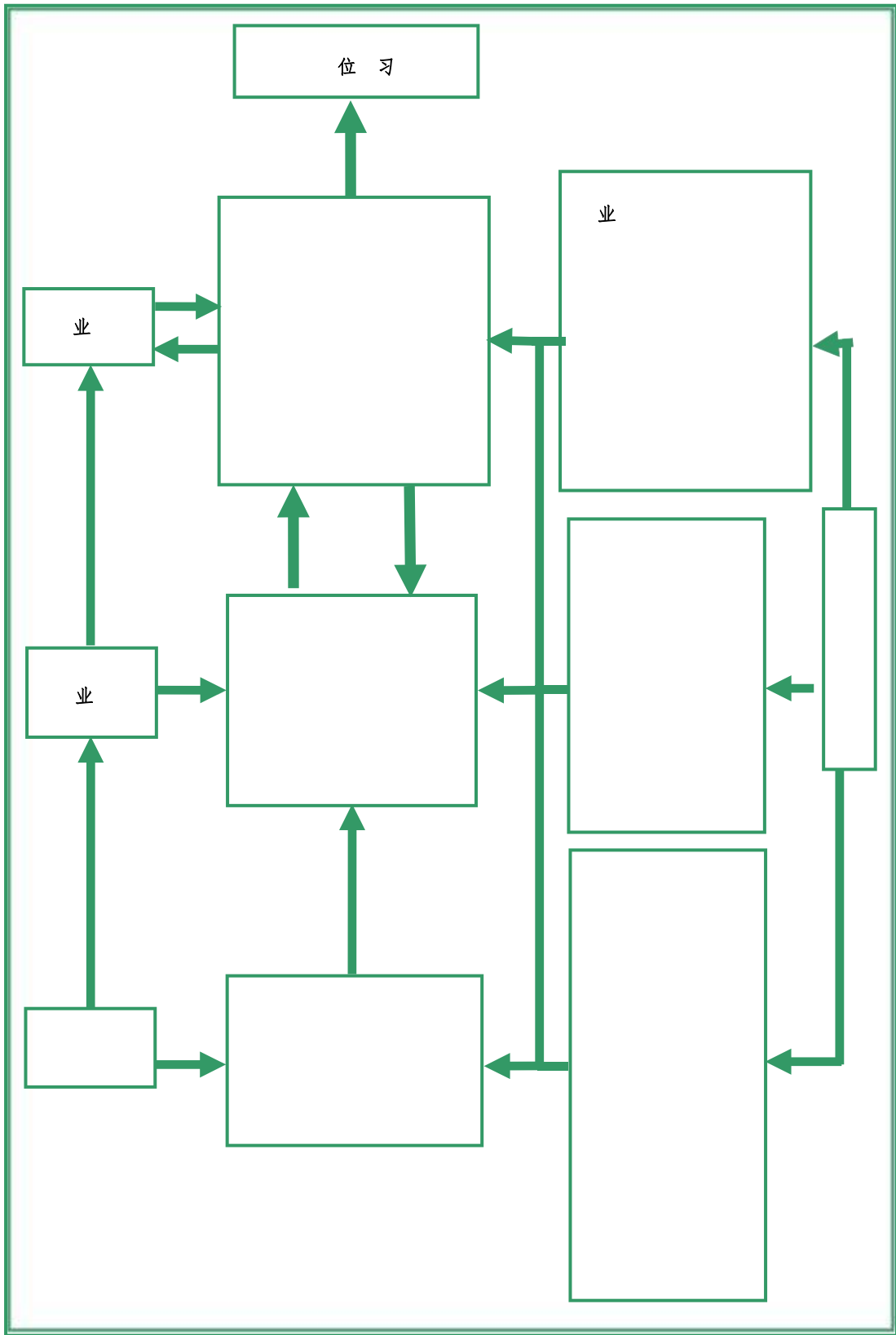

3. 个体

为人，个体，个体中，了个体。

(1)

为互价、产、三。作中，价一个，企业之一，于价作以企业、产、，。主业下，于互企业业，、价，为企业价供。习与，了互业业业，、，于、。于 CRISP-DM 业业。

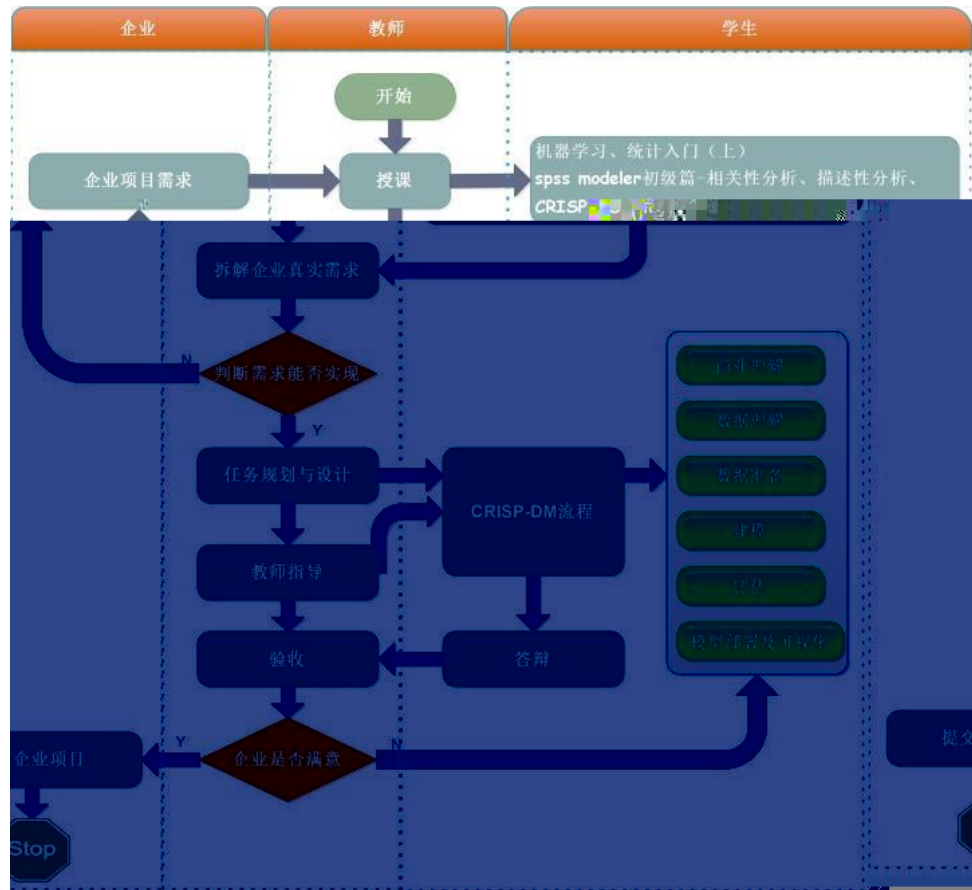

业中，产
 之一。
 以产为依，优产、
 体。
 习与，使了业产
 产业，产
 ；业、
 以作。

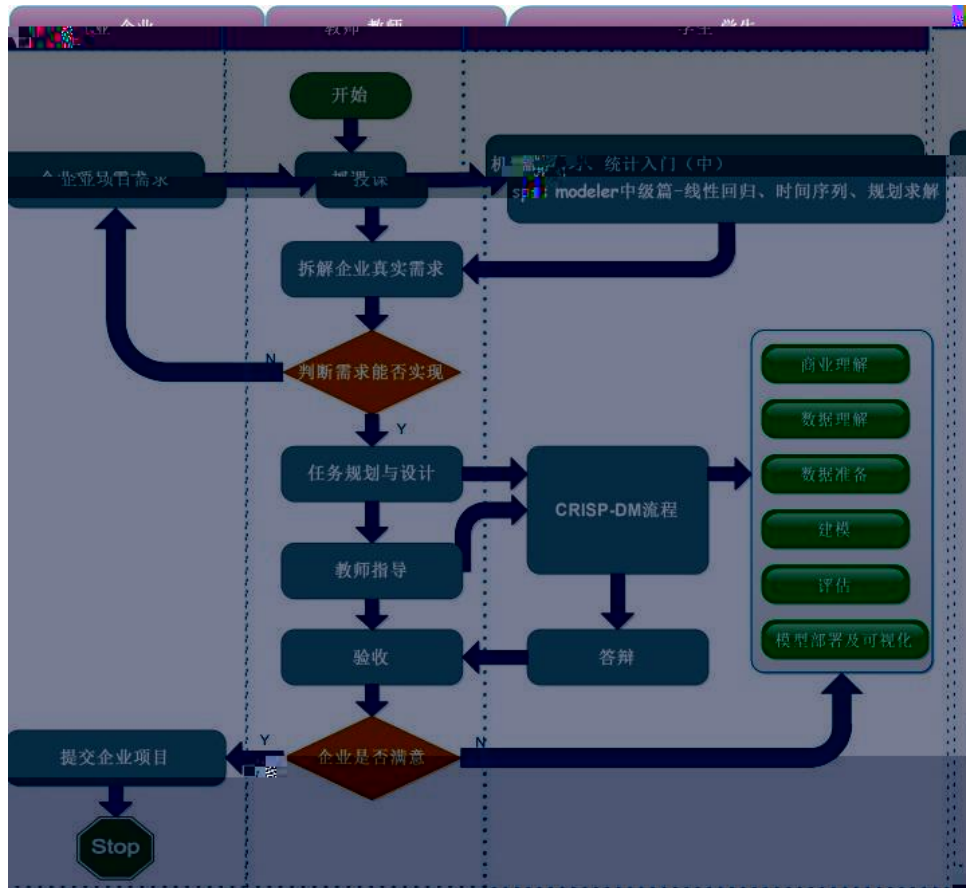

企业业，也业
 价，专业
 ，以为中，体
 ，以会体企业会作
 ，会与企业，
 为使用供依。

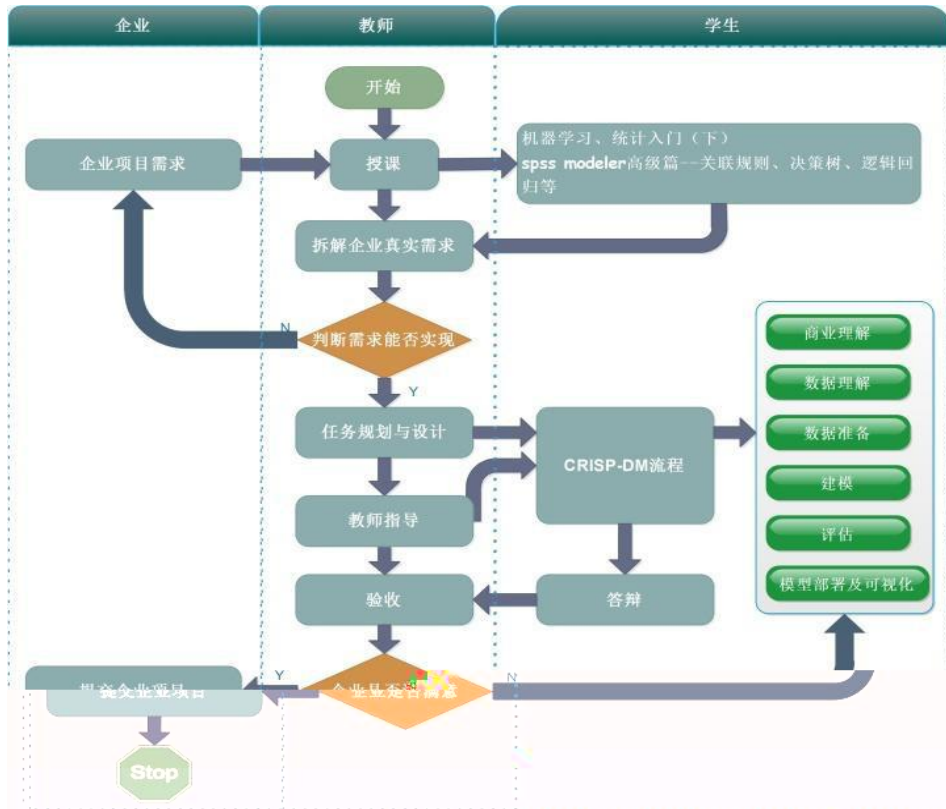

(2) 业

业、产、业、依企业业、企业业、中体企业业、从事作、企业人。

- ◇ 位：，，
- ◇ 作习。
- ◇ 业，使、

✧ 业：企业位，
 位。

✧ 三：例、

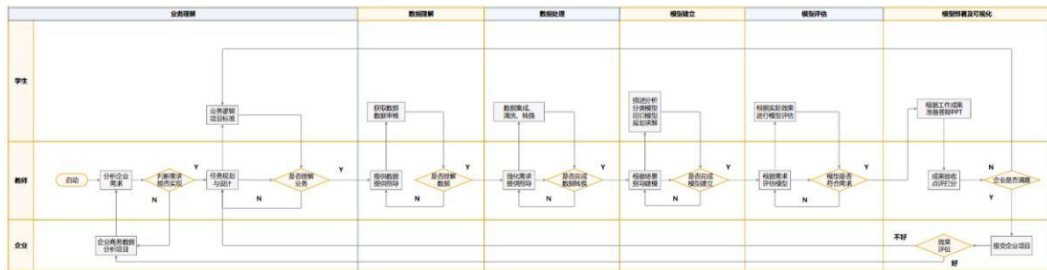

(3)

中、
 、业，为供习与。
 从与企业，企业中
 例，
 与企业优人，与企业

<p>基于学历教育的中长期实训（3-6个月）</p> <ul style="list-style-type: none"> ◆ 毕业生专业综合实训 ◆ 大数据、云计算、互联网营销、人工智能等方向 	<p>基于专业技能的短期课程实训（2-4周）</p> <ul style="list-style-type: none"> ◆ 数据科学训练营（Python） ◆ 精益创业训练营 ◆ 阿里云实战训练营 ◆ AI+机器人实战训练营 ◆ 微软大数据+人工智能实战训练营
--	--



4.

(10-1) 。

—、

专业 “主 ” “三
人” ， 人 、
、 、 会 个 。

1.

为 中 会主义 ，使 主义
会主义 、 业 一 ，
、 、 一 会交 、
、 业 业 ， 与 、
东 中 会主义 体 、 与 、
、 、 业 与 业 、
、 。

2. 专业

(1) 专业

为 代 业 ，使 、 、
、 ， 与 、 Python、 产
、 、 以
作 。

、 、 会 、 、
专业 。

(2) 专业

为 业 ，使 作 、
、 互 、 Python
、 业 与 、 与 、 企
业 、 产 、 企业 与

、互 业 专业 。

(3) 专业

为 企业 ，使 仪与 ，
仪、 与 、 业 作、 体 与 、互
产 专业 。

(4)

专业 。 ，使
了 、 、产 、 业
，依 企业 业 ， 与 ，
， ，
业 书、CPDA 书 业 书。

(5) 位 习

位 习 专业 。 习，使
， 业 位
作 ，为 业 。 专业 习主 使 了
企业 ， 企业中 例， 作
， 、 、 ，
作 ， 。

二、

(12-1) 、 (12-2) 主
(12-3) 。

(二) 、
 、 (12-4) 、
 (12-5) 。

	%	%		%	%	%

	%	%	%	%		%

三、

1.

，
 、 ， 、 ，
 习 ， 为 、 业
 。
 专业 企 作、 人 ，
 专业 ， 业 位（ ）
 ， 一体 ， 产业 中
 作 、 位专业 、 业 ， 中，
 “ 中 、 中 ” 业 ， 、 例
 、 任 、 、 、 、
 、 与 ， 主 习、 作 习

，优 ， 习 。2.

主 专业 习、 专业
、 书 。

(1)

优 ， 不 。
专业 专业 、 企业业专 人 与
， ， ， 严
， 体 专业 、
专业 业企业 ， 。 ，
也 于 专业 、 业 优 。

(2) 书

专业 书 ， 人 、专业 、
作 ， 便 、 ， 且 。主 ：《
(FinTech) (2019-2021)、《 》、
《 () 》、《
》(JR/T 0198-2020)、《 》(JR/T
0199-2020)、《 》(JR/T 0120-2020)、《中
(2020)》 例 书，以 《 》、
《 》、《 》 专业 。

(3)

专业 ， 习 ， 互 、个 、
、 交 习 ， 为 020 供

。 、 （ : 、 、 习 ）, 以 习 下 , 习 , 以 习 。 , 习 , 习 。

3. 习 价

专业 以人为 , 价 。 价 于 专业 、 价 价与 价 , 价与 价 。 专业 中 从 与 、 与 、 与价 , 上 、 、 作 、 作业 , 习 价。 一个 任 , 价, 、 、 价, , 例 为 10%、20%、40%、30%。

, 专业 、专业 作 习 。 于 , 业 人 、 作 位 , 为三 , 一

， 习 业 作为 。4.

， 与 ，
、 、 、 ， 与 企业 与 业 会
， 严 ， 。

、
专业 作 与 ， 专业
价 ， 企业 、 人
作， 、 习 、
业 ， 。

价 业 会 价 ，
、 业 、 业 业 ，
业 业 ， 价人
， ， 人 。

、 业

1. 业

专业 业 低 为 129.5 ， 中： 36.5 ，
27.06%； 2 ， 1.57%；专业 29
， 22.75%；专业 33 ， 25.88%；专业
23 ， 18.04%；专业 6 ， 4.71%。

业 以下 ：

(1) ， ，
业 业 。

- (2) 、人 交
作 。
- (3) 、 与 。
- (4) 作、 、 产 、 、
。
- (5) 习 ， 业 。

五、 专业 习

为体 习 ， 专业 业 习
专业 。

： 、 、 。

