



济南幼儿师范高等专科学校
JINAN PRESCHOOL EDUCATION COLLEGE

.....

.....

.....

.....

.....

.....

.....

.....

.....

.....

.....

.....

.....

.....

.....

.....

一、专业 介

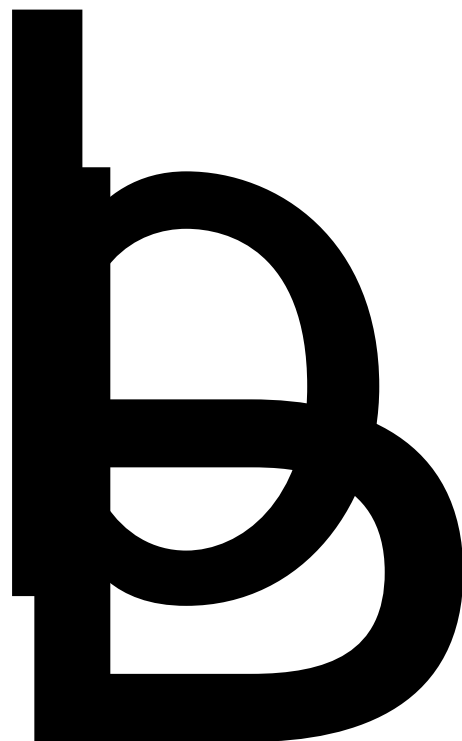

三、 与



济南幼儿师范高等专科学校
JINAN PRESCHOOL EDUCATION COLLEGE

与会 专业人



济南幼儿师范高等专科学校
JINAN PRESCHOOL EDUCATION COLLEGE

与会 专业人

专业 (代)	专业 (代)	业 (代)	主 业 (代)	主 位 举例	业 书 举例
(53)	会 (5303)	会 、 (7241)	会 专业人 (2-06-03-00)	会 会	1. 会 专业 书；
			专业人 (2-06-04-00)		2. 业 书 ()；
		互 (6450)	人 (2-02-10-11)		3. 业 书 (中)



济南幼儿师范高等专科学校
JINAN PRESCHOOL EDUCATION COLLEGE

与会 专业人

(三)



8-1 业 与 业 书

	业 与 业 书	位	
1	会 专业 书		书
2	() 书	份	书
3	(中) 书	份	书

(一) 位

9-1 业 位 业 业 (业)

业 位	作任	业
业	; 与 ; 。	件 会 与
	; 事 。	、
	与 ; 与 。	、 、 、

(二) 位



9-2 业 位 业 业 (业)

业 位	作任	业
	1. 企业 , 作 ; 2. 企业 会 作。	会 专业 、
主	1. ; 2. 体 与 。	、 、 、

(一) 人 介

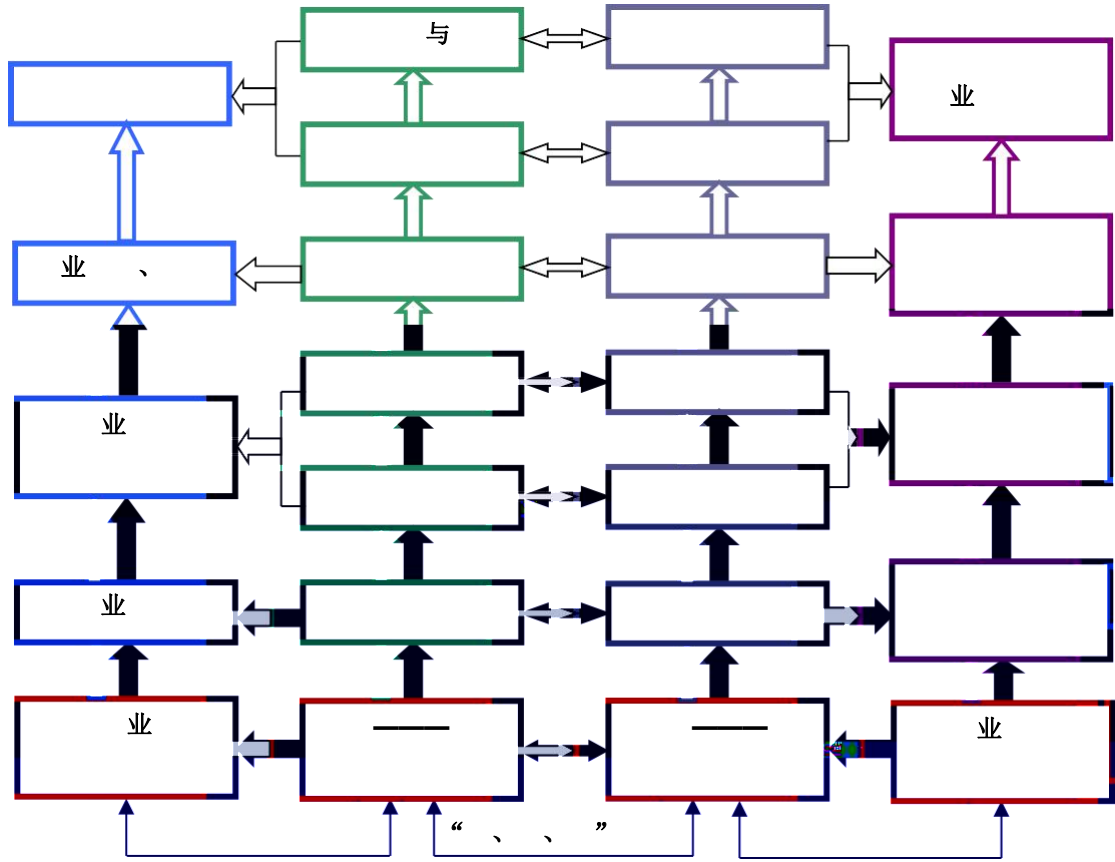

10-1 与会 专业

(二) 体



济南幼儿师范高等专科学校
JINAN PRESCHOOL EDUCATION COLLEGE

与会 专业人

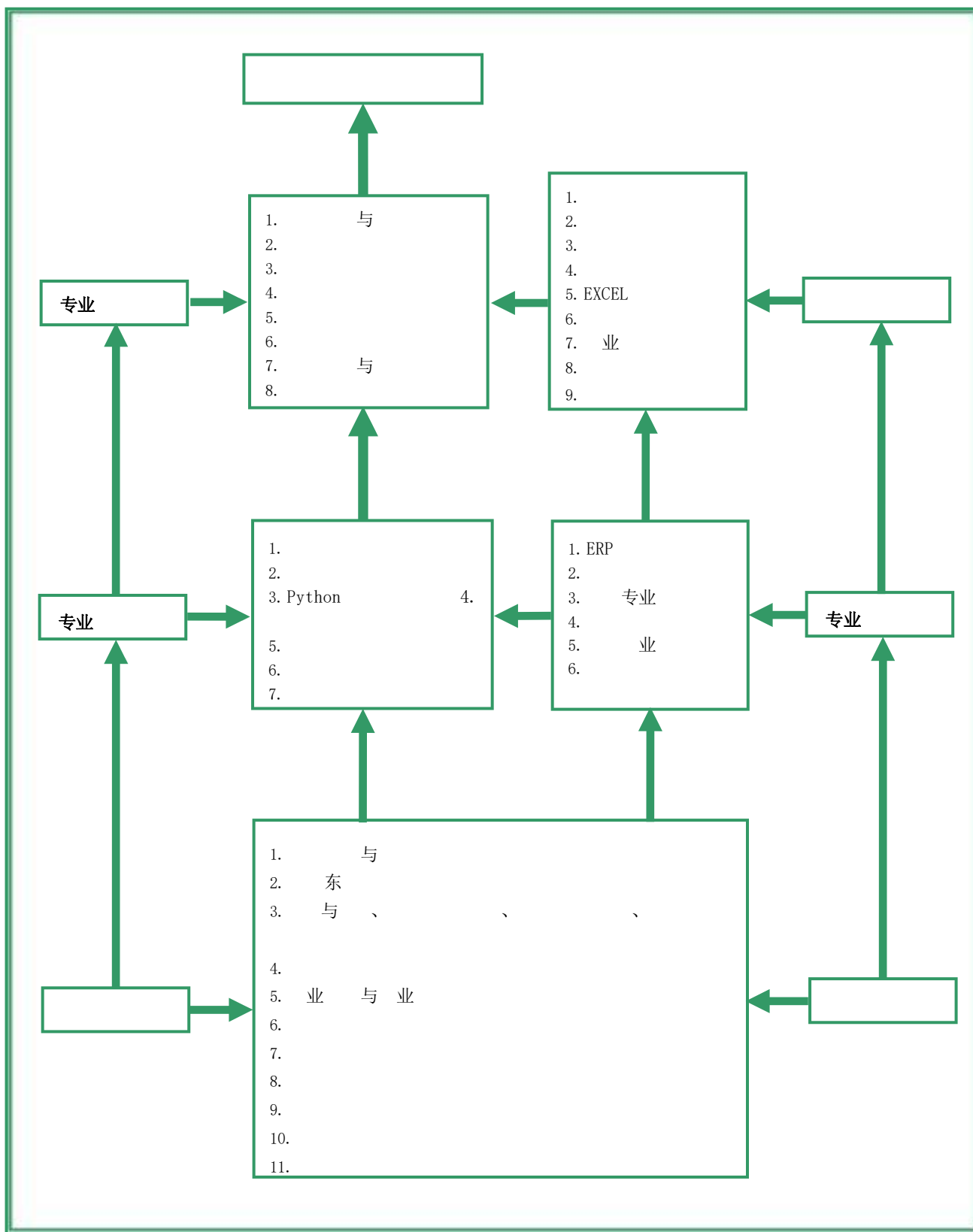

10-2 与会 专业 体

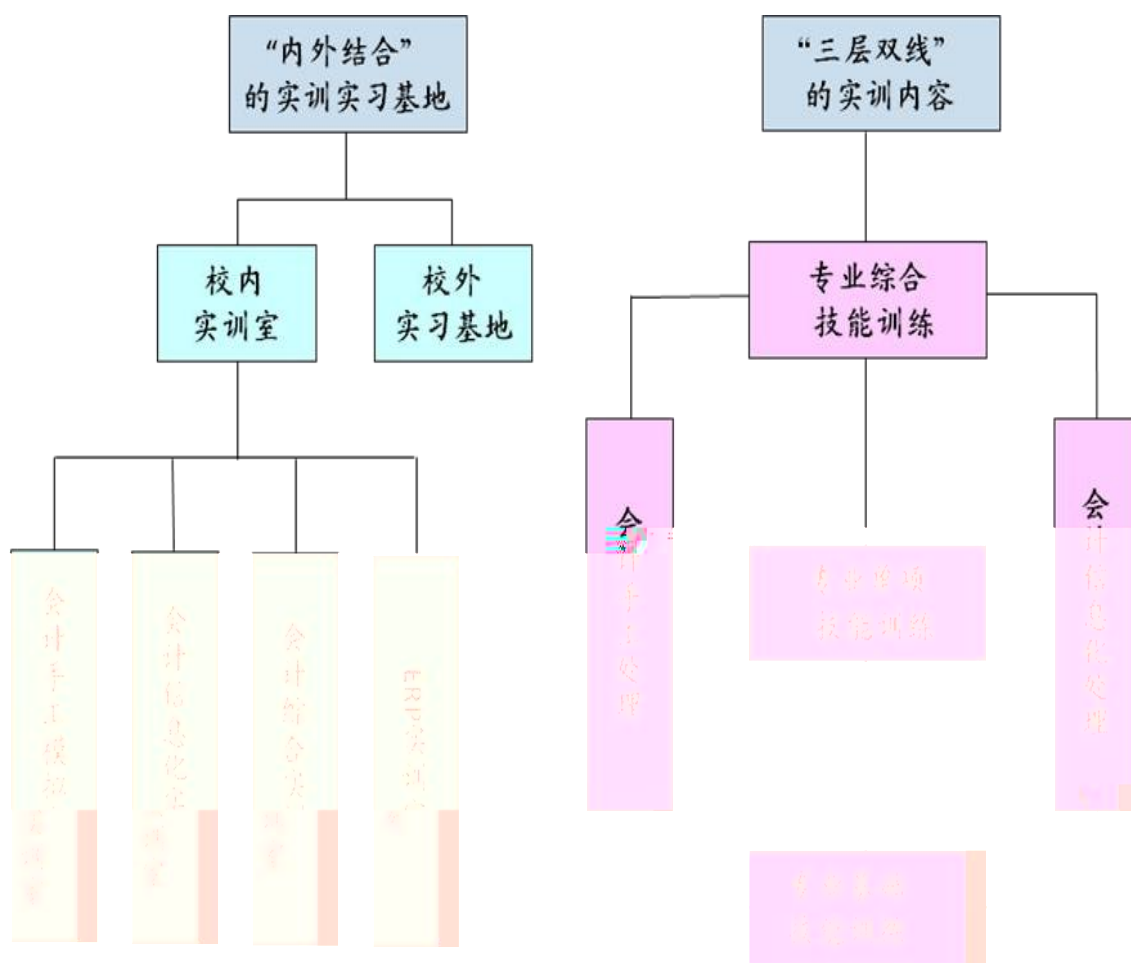

10-3

与会 专业 体

10-1

		3	与 、 东 中 会主义 体 、 与	
		4	、体 、 、信	
	人 业	4	、 事 、 业 与 业 、	
	修	3	、 业 作、 仪	
		14		
	专业	7	会 、 、Python 、 、 、	
	专业	8	与 、会 信 、 会 、 、 会 、 与 、	
	专业	7	ERP 、会 专业 、代 、中 企 业 、 、体 习、 位 习	
	专业 修	6	、 、 会 、 会 、 EXCEL 、 会	
专业		28	中专业 8	

(一)

(二) 专业



济南幼儿师范高等专科学校
JINAN PRESCHOOL EDUCATION COLLEGE

与会 专业人

(一)

12-1

	一		二		三		
	一	二	一	二	一	二	
	13	16	18	18			65
	2						2
	1						1
专业		2			6		8
位 习					5	15	20
业						1	1
假	1	1	1	1	1	1	6
	1	1	1	1			4
	18	20	20	20	12	17	107



业	2		C	18	0	18	1				1						
	3	专业	C	72	0	72	4					4					
	4		C	72	0	72	4					4					
	5	业	C	36	0	36	2					2					
	6		C	36	0	36	2					2					
	7		C	600	0	600	20					5	15				
					870	0	870	35	0	2	0	1	17	15			
专业	1		C	36	0	36	2		2								
	2		B	72	36	36	4			2	2						
	3	EXCEL	B	36	18	18	2			2							
	4		B	36	18	18	2			2							
	5		B	36	18	18	2				2						
	6		B	36	18	18	2				2						
					72	36	36	4	0	0	2	2	0	0			4
				2805	1263	1542	141.5	31.5	28	23	26	17	15				
:			4	:	专业	4	:	1+X	业	:							
一			18	:													

12-3 主

1		习、, 事		1	2	2
2		、 与		1	2	1
3		会		1	1	1
		会		2	3	1
				3	1	1
		U8 件		2	2	4
				4	2	4
4	体 习	了 会 作	主	4	2	2
5		ERP		2	1	2
				2	1	2
		VBSE 会		5	2	4
		代		5	2	4
		中 企业会		5	1	2
				5	1	2
6	位 习	位 习	习	5、6	20	20

: 52 .

(二) 、

12-4

修	675	471	204	36.5	26	10.5
修	144	108	36	8	6	2
专业	468	306	162	26	17	9
专业	576	342	234	32	19	13
专业	870	0	870	35	0	35
专业 修	72	36	36	4	2	2
	2805	1263	1542	141.5	70	71.5
	100	45.03	54.97	100	49.47 %	50.53

12-5

修	2589	1119	1470	129.5	62	67.5
修	216	144	72	12	8	4
	2805	1263	1542	141.5	70	71.5
	100 %	45.03 %	54.97 %	100 %	49.47 %	50.53 %

(一)



(二)

(三) 习 价

()



济南幼儿师范高等专科学校
JINAN PRESCHOOL EDUCATION COLLEGE

与会 专业人



济南幼儿师范高等专科学校
JINAN PRESCHOOL EDUCATION COLLEGE

与会 专业人
